

Bonatti

caricatori s.r.l.

CARICATORI FRONTALI - RETROESCAVATORI
dal 1958

CARICATORI FRONTALI
CARICATORI POSTERIORI
RETROESCAVATORI
LAME SGOMBRANEVE



MV **MENEGON**
MACCHINE AGRICOLE
BOSCHIVE CARATTERIZATE



ATTREZZATURA SPECIFICA PER TRATTORI
SPECIFIC EQUIPMENT FOR TRACTORS
ÉQUIPEMENT SPÉCIFIQUE POUR TRACTEURS
SPEZIFISCHE AUSRÜSTUNG FÜR TRAKTOREN

FERRARI

VEGA 85 RS
Con caricatore frontale MP 3/S



DAL 1958

Bonatti Caricatori dal 1958 produce caricatori frontali, caricatori posteriori, retroescavatori e lame sgombraneve di altissimo livello per trattori agricoli e da giardinaggio. I nostri prodotti sono progettati secondo le normative CE ed interamente costruiti in Italia con procedimenti industriali all'avanguardia. Grazie alla nostra rete vendita esportiamo in tutto il mondo, garantendo assistenza adeguata per ogni tipo di esigenza. Per avere maggiori dettagli visitate il nostro sito www.bonatticaricatori.it

COBRAM 65 RS
Con caricatore frontale MP 3



DEPUIS 1958

Bonatti Caricatori produit depuis 1958 chargeurs frontales, chargeurs postérieurs, retro-excavatrices et lames à neiges de haut niveau pour tracteurs pour l'agriculture et jardinage. Nos produits sont projeté selon les normes CE et entièrement construites en Italie avec procédures à l'avant-garde. Grace à notre réseau de vente nous exportons dans tout le monde, et garantissons une assistance appropriée pour toutes les exigences. Pour ultérieures informations visitez www.bonatticaricatori.it

RAPTOR 40 DT
Con caricatore frontale MP 2



 **SINCE 1958**

Bonatti Caricatori produces since 1958 front loaders, rear loaders, backhoes and snow blades of the highest level for agricultural and gardening tractors. Our products are designed following CE regulations and are fully built in Italy through state-of-the-art industrial proceedings. Thanks to our sales network we export all over the world, guaranteeing an adequate service for all needs.

For further information, please visit our website www.bonatticaricatori.it

 **SEIT 1958**

Bonatti Caricatori stellt seit 1958 Frontlader, Hecklader, Heckbagger und Schneeschilder von höchstem Niveau her, welche für Gartenbau- und Landwirtschaftliche Traktoren geeignet sind. Unsere Produkte sind nach den CE-Normen entworfen und ausschließlich in Italien nach den neuesten industriellen Vorgängen hergestellt. Dank unseres Verkaufnetzes exportieren wir in die ganze Welt, und wir garantieren einen Kundendienst ganz nach ihren individuellen Bedürfnissen. Für weitere Informationen, besuchen Sie bitte unsere Webseite www.bonatticaricatori.it

VIPAR 40 RS
Con caricatore frontale MP 1



SERIE CP

utilizzo senza confini - use without limits
usage sans frontières - gebrauch ohne grenzen



VEGA 85 RS
Con caricatore posteriore CP 3

FRONTALI	A	B	C	D	E	F
MP 1	180	135	40°	43°	25	5
MP 2	200	155	43°	46°	30	10
MP 3	220	175	43°	46°	30	10
MP 3/S	280	235	43°	46°	30	10



COBRAM 50 AR
Con caricatore posteriore MP 2/P

POSTERIORI	A	B	C	D	E	F
MP 2/P	200	155	43°	46°	30	10
MP 3/P	220	175	43°	46°	30	10
CP 3	225	185	43°	46°	100	10

■ ■ CARATTERISTICHE

I caricatori frontali Mod. **MP** sono dotati di serie con:

- **Sgancio rapido** che permette di sganciare il suddetto in pochi minuti togliendo due perni ed eventuali innesti rapidi.
 - **Parallelogramma meccanico** che mantiene il costante livellamento dell'attrezzo terminale al terreno, impedendo all'operatore inutili variazioni.
 - **Telai portanti** fissati su 3 punti: assale anteriore, blocco frizione, assale posteriore, garantendo la massima rigidità nei modelli con motore a sbalzo, i telai sono adeguatamente fissati all'assale anteriore ed alle forature predisposte. Il caricatore funziona con un nostro distributore, salvo diverse richieste. I cilindri sono tutti a doppio effetto.
- Optional:**
- Sgancio rapido attrezzi terminali.
 - Distributore con monoleva.
 - Denti in acciaio per benna da terra.
 - Forca per letame.
 - Forca per pallets.
 - Forca per tronchi.
 - Lama sgombraneve o livellatrice.
 - Cassa zavorra.

■ ■ SPECIFICATIONS

Loaders Mod. **MP** are serial equipped with:

- **Quick release** allowing the loader to be released in a few minutes by removing two pins from the quick couplings.
 - **Parallelogram mechanic** it keeps a constant leveling of the end implement to the ground to prevent the operator from doing any useless variation.
 - **Bearing frames** fastened to three points: front axle, clutch block, rear axle, to give the greatest stiffness, in case of models with overhanging engine, the frames are suitably secured to the front axle and to the prearranged holes. The loader is provided with our distributor unless it is differently required. All cylinders are double-acting type.
- Options:**
- End implement quick release.
 - Distributor with single lever.
 - Steel teeth for excavating bucket.
 - Manure fork.
 - Pallets fork.
 - Log fork.
 - Snow-plough or grader.
 - Ballast tank.

■ ■ CARATÉRISTIQUES

Les chargeurs Mod. **MP** ont l'équipement standard suivant:

- **Décrochage rapide** permet de décrocher le chargeur en quelques minutes en enlevant deux goujons suivant les modes d'attelages rapides.
 - **Parallelogramme mécanique** qui maintient le constant niveau de l'outil au sol, évitant à l'opérateur d'effectuer des variations inutiles.
 - **Cadres portants** sont fixés sur 3 points, essieu avant, bloc d'embrayage et essieu arrière, assurant la plus grande rigidité pour les modèles avec moteur ayant l'emcombrement à l'avant, les cadres sont fixés sur l'essieu avant et selon le perçage prévu. Le chargeur est actionné par prise d'huile, sauf demandes spéciales. Les verins sont tous à double effet.
- Équipement supplémentaire:**
- Décrochage rapide des outils terminaux.
 - Prise d'huile à un levier.
 - Dents en acier pour benne à terre.
 - Fourche à fumier.
 - Fourche à palettes.
 - Fourches à troncs.
 - Lama à neige ou à niveler le terrain.
 - Boîte de poids.

■ ■ EIGENSCHAFTEN

Die Mod. **MP** Bagger sind mit folgenden Einrichtungen serienmässig ausgerüstet:

- **Schellösendes abhaken** das eine sehr schnelle Entkupplung des Baggers durch die Entfernung der zwei Bolzen und der schnellösenden Kupplungen erlaubt.
 - **Parallelogrammführung mechanisch** die das Endgerät dauerhaft auf Bodenhöhe hält, sodass der Führer nutzlose Höhenänderungen vermeidet.
 - **Tragrahmen** sie sind auf drei Punkte befestigt: Vorderachse, Kupplungsblock, Hinterachse, um die beste Steifigkeit zu gewährleisten, bei den Modelle mit fliegend angeordnetem Motor sind die Tragrahmen auf der Vorderachse und auf den vorbereiteten Bohrungen richtig befestigt. Wenn nicht anders vereinbart, ist der Bagger mit unserem Verteilergetriebe versehen. Die Zylinder sind doppelwirkend.
- Wunschausrüstung:**
- Schnellösendes Abhaken der Endgeräte.
 - Verteilergetriebe mit Einzelhebel.
 - Stahlzähne für Greifer.
 - Mistgabel.
 - Palettengabel.
 - Stammgabel.
 - Schneepflug oder Planierbagger.
 - Ballasttank.

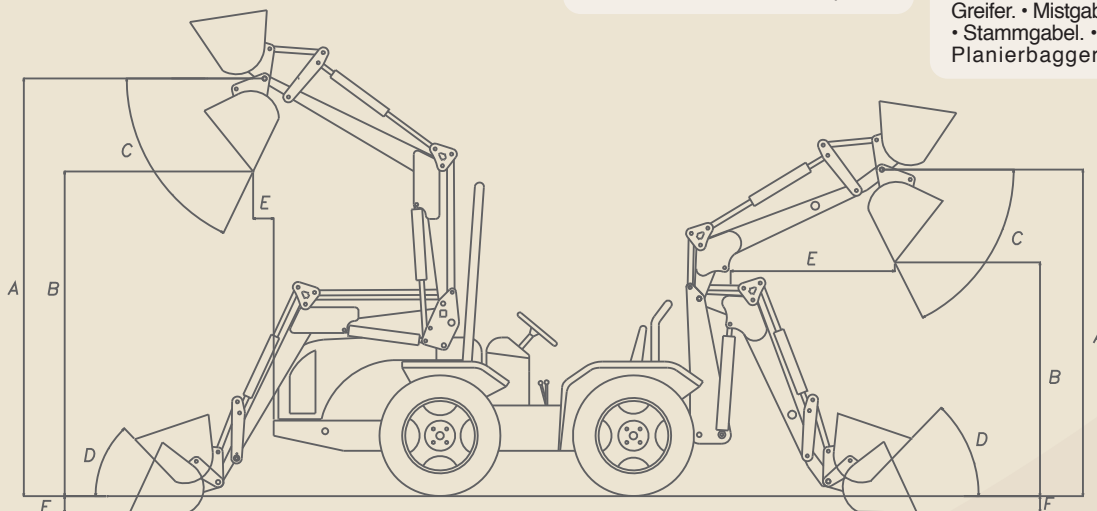

■ ■ CARATTERISTICHE

Caricatore posteriore Mod. **CP3** con parallelogramma meccanico che mantiene il costante livellamento dell'attrezzo terminale al terreno, impedendo all'operatore inutili variazioni.

- Completo di benna larghezza ruote.
 - Telaio portante fissato al posto del gancio di traino.
 - Il caricatore funziona con il nostro distributore completo di monoleva, salvo diverse richieste (funzionante con distributore del trattore).
 - I cilindri sono tutti a doppio effetto.
 - Sgancio rapido del caricatore dal trattore completo di piedi d'appoggio e innesto rapido.
- Optional:**
- Sgancio rapido attrezzi terminali.
 - Denti acciaio per benna.
 - Forca per letame.
 - Forca per pallets.
 - Forca per tronchi.

■ ■ SPECIFICATIONS

Rear loader Mod. **CP3** with parallelogram (mechanic); it keeps a constant leveling of the implement to the ground in order to prevent the operator from doing any unnecessary variation.

- The rear loader is supplied with bucket (wheel width).
 - Supporting frame, mounted in place of on tow hook.
 - The rear loader operation is controlled with a single-lever joystick (operated by the tractor distributor), unless otherwise instructed.
 - All cylinders are double acting.
 - Quick release from tractors, with supporting feet and fast coupling system.
- Options:**
- End implement quick release.
 - Steel teeth for bucket.
 - Manure fork.
 - Pallet fork.
 - Log fork.

■ ■ CARATÉRISTIQUES

Chargeur arrière Mod. **CP3** avec parallélogramme (mécanique) qui maintient le niveau constant de l'outil au sol, ne évitant à l'opérateur d'effectuer des variation inutiles.

- Le chargeur arrière est fourni avec sa benne (largeur des roues).
 - Châssis portant monté au lieu du crochet d'attelage.
 - Le chargeur fonctionne avec notre distributeur complet de monolevier (fonctionnant avec le distributeur du tracteur), sauf indications contraires.
 - Tous les cylindres sont à double effet.
 - Décrochage rapide du tracteur, complet de pieds stabilisateurs et raccrochage rapide.
- Équipement supplémentaire:**
- Décrochage rapide des outils terminaux.
 - Dents à benne en acier.
 - Fourche à fumier.
 - Fourche à palette.
 - Fourche à troncs.

■ ■ EIGENSCHAFTEN

Hecklader Mod. **CP3** mit Parallelogrammführung (mechanisch), die das Endgerät dauerhaft auf Bodenhöhe hält, so dass der Bediener nutzlose Höhenänderungen vermeiden kann.

- Der Hecklader ist mit Schaufel geliefert (Reifenbreite).
 - Tragrahmen, anstelle vom Abschlepphaken montiert.
 - Der Hecklader funktioniert mittels unseren Verteiler, komplett mit Einhebel Steuergerät (vom Traktorverteiler betrieben) wenn nicht anders angegeben.
 - Alle Zylinder sind doppelwirkend.
 - Schnellauslösung vom Traktor, mit Stützfüße und Schnellkupplungen.
- Wunschausrüstung:**
- Schnellösendes Abhaken der Endgeräte.
 - Stahlzähne für Greifer.
 - Mistgabel.
 - Palettengabel.
 - Stammgabel.

** Le misure sono indicative e non impegnative. - La Ditta si riserva il diritto di modificare le specifiche del prodotto senza preavviso.
** The dimensions are indicative and not binding. - Specifications and design are subject to change without notice.
** Les dimensions sont à titre indicatif et ne nous engage pas. - La Société a le droit de modifier les caractéristiques du produit sans préavis.
** Die angegebenen Abmessungen sind unverbindlich. - Änderungen der technischen Daten vorbehalten.

SERIE RET

nati per scavare - born to dig
nés pour déterrer - geboren um zu graben

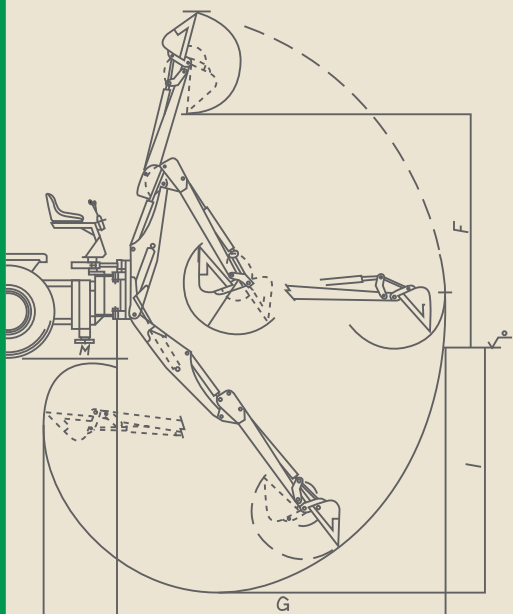

RET	F	G	I	M	KG
115	160	215	115	25/30	240
145	190	245	145	25/30	260
180	185	230	180	30	400
200	205	250	200	30	450
220	225	270	220	30	500
250	255	300	250	30	600

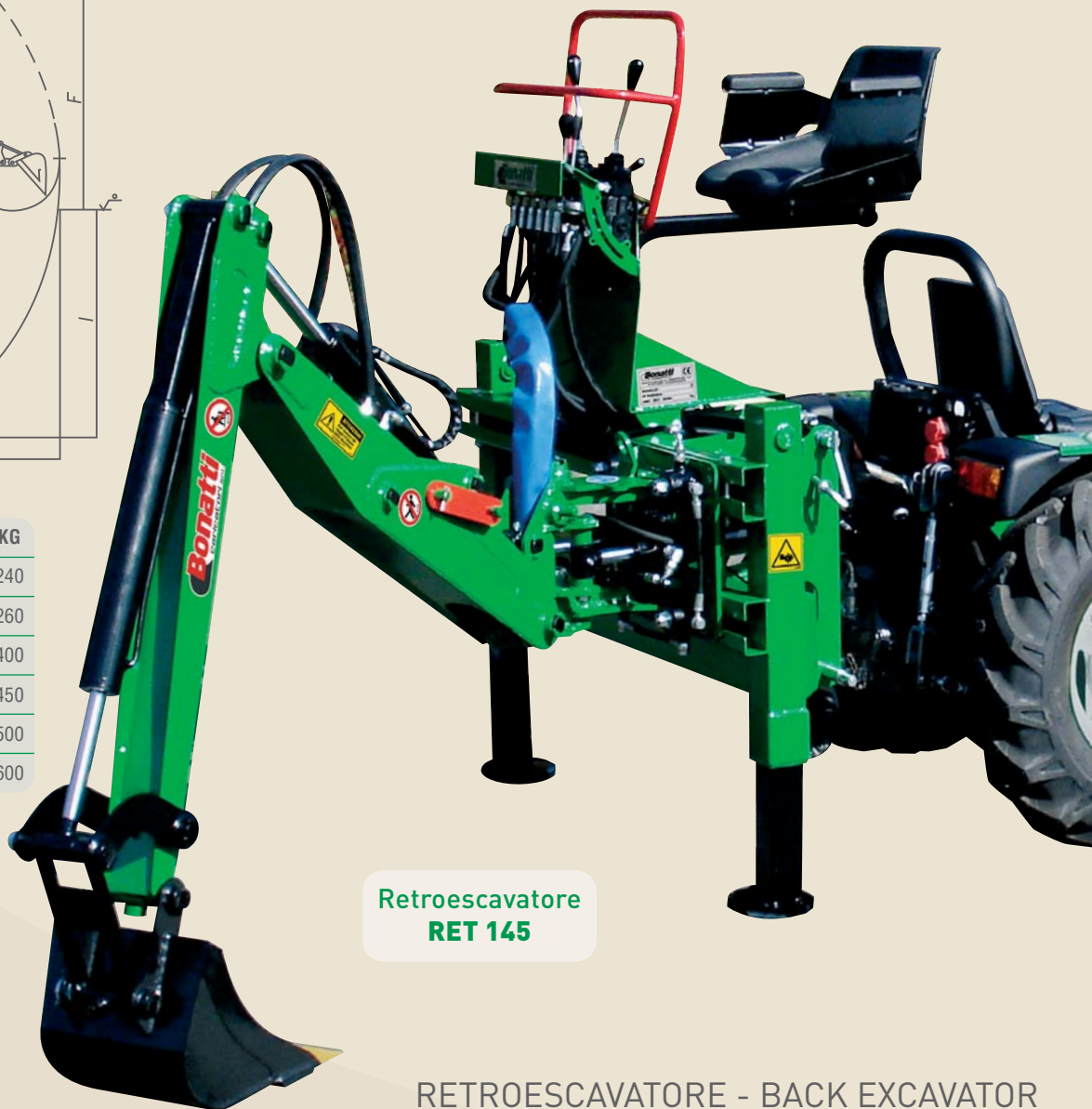

Retroescavatore
RET 145

SERIE RET

CARATTERISTICHE

Retroescavatore Mod. **RET** con telaio traslabile, bloccaggio meccanico, boccole cementate ad ogni movimento, dotato di benna mm. 250, distributore con comandi in serie e leve a cloche, pompa indipendente, sedile con ottima posizione per comandare la macchina in tutta tranquillità, la stabilità è garantita dai piedi stabilizzatori idraulici indipendenti.

Optional:

- Bloccaggio idraulico. • Predisposizione per martello demolitore (Tranne per mod. RET 115 e mod. RET 145).
- Benne da 250 mm a 600 mm. • Forca da letame con cilindro orizzontale.

SPECIFICATIONS

Back excavator Mod. **RET** with traveling frame, mechanic lock, casehardened bushing at each movement, equipped with bucket 250 mm, distributor with series controls and joystick, independent pump, well positioned driver seat for a better control of the machine, the stability of the unit is assured by independent hydraulic stabilizing feet.

Options:

- Hydraulic lock. • Prearrangement for demolition hammer (Except for RET 115 and RET 145 models).
- Bucket of 250 and 600 mm. • Dung fork with horizontal cylinder.

CARATÉRISTIQUES

Retroexcavatrice Mod. **RET** avec châssis qui peut être déplacé, blocage mécanique, douilles cimentées à chaque mouvement, benne (godet) à 250 mm, distributeur avec commandes séries et leviers à cloche, pompe indépendante, siège bien placé pour commander la machine en toute sécurité, la stabilité est obtenue par les pieds stabilisateurs hydrauliques indépendants.

Équipement supplémentaire:

- Blocage hydraulique. • Préparation pour marteau démolisseur (Sauf les mod. RET 115 et RET 145).
- Benne (godet) à 250 et 600 mm. • Fourche à fumier avec cylindre horizontal.

EIGENSCHAFTEN

Heckbagger Mod. **RET** Seitenversetzbarer Rahmen, mechanische Sperrung, gehärtete Buchsen fuer alle Bewegungen, Schaufel 250 mm, Druckverteiler mit Reihensteuerung und Bedienungshebel, unabhängige Pumpe, sehr gut positionierter Steuersitz um die beste Bedienung des Heckbaggers zu gewährleisten; die Stabilität des Heckbaggers wird durch unabhängige hydraulische Stützfüsse gegeben.

Wunschausrüstung:

- Hydraulische Sperrung. • Disposition fuer Abwrackhammer (Mit Ausnahme von den mod. RET 115 und RET 145).
- Schaufel 250 bzw. 600 mm. • Mistgabel mit horizontalem Zylinder.

FERRARI

SERIE LP - LSN

a loro agio sulla neve - at ease on the snow
à l'aise sur la neige - schön im schnee



Lama sgombraneve
LP 1



Lama sgombraneve
LSN

SERIE LP

LAMA SGOMBRANEVE - SCHNEEPFLUGSCHILD LAME À NEIGE - SNOW DOZER BLADE

CARATTERISTICHE

Lama sgombraneve Mod. LP1 adatta a trattori di piccole dimensioni, da 15 a 40 cv, disponibile in 3 larghezze 1250-1500-1750.

La lama è dotata di molle antiurto che le permettono di superare ostacoli e tornare in posizione di lavoro; i cilindri di orientamento le permettono di ruotare di 25° a destra e di 25° a sinistra.

Ha un sistema di oscillazione laterale che permette alla lama una perfetta aderenza al manto stradale, il sollevamento avviene mediante un cilindro posizionato all'interno del parallelogramma. Il fissaggio al trattore avviene mediante piastra al nostro attacco rapido e bloccato tramite 2 robuste viti. **

SPECIFICATIONS

Snow dozer blade Mod. LP1 suitable for small tractors (15-40 HP), available in 3 different widths, 1250-1500-1750. The blade is fitted with dampening springs in order to overcome obstacles and return to the working position; the orientation cylinders allow the blade to rotate 25° left and 25° right.

The side oscillation system allow the blade a perfect adherence to the ground; the lifting occurs thanks to a cylinder located in the parallelogram.

The blade is fixed to the tractor through a plate which is fastened to our quick coupling and blocked through 2 strong screws. **

CARATÉRISTIQUES

Lame à neige Mod. LP1 pour tracteurs petites, de 15 à 40 cv, disponible en 3 différentes largeurs 1250-1500-1750.

La lame est douée de ressorts antichocs que permettent de franchir les obstacles e retourner dans la position de travail. Le cylindre positionné dans la lame de rouer de 25° à droite et 25° à gauche.

Le système de oscillation latérale permet à la lame une parfaite adhérence au manteau routier. Un cylindre positionné dans le parallélogramme permet le soulèvement de la lame.

Le fixage au tracteur et assuré par une plaque fixé à notre accrochage rapide et bloqué par 2 vis robustes. **

EIGENSCHAFTEN

Schneeschild Mod. LP1 für kleinere Traktoren (15-40 HP). In 3 verschiedenen Breiten verfügbar: 1250-1500-1750. Das Schild ist mit Schlagschutzfedern ausgestattet,

die die Überwindung von Hindernissen und die Rückkehr in die Arbeitsposition erlauben. Dank der Orientierungszylinder, kann das Schild 25° links und 25° rechts drehen. Das seitliche Pendelsystem erlaubt dem Schild eine perfekte Bodenhaftung. Das Anheben wird durch einen Zylinder erreicht, der sich in dem Parallelogramm befindet. Das Schild wird durch eine

Platte an unser Schnellkupplungssystem befestigt und durch 2 stabile Schrauben blockiert. Gleitkufen serienmässig, Nachlaufräder auf Wunsch. **

	LP1	LSN			1250	1500	1750	1250	1500	1750	2000	2250	2500
LARGHEZZA ALERONE - BLADE WIDTH - LARGEUR LAME - BLECHBREITE (cm)		125	150	175	125	150	175	200	225	250			
ALERONE INCLINATO - INCLINED BLADE - LAME INCLINÉ - RÄUMBREITE (cm)		113	135	157	108	130	151	173	194	210			
ALTEZZA ALERONE - BLADE HEIGHT - HAUTEUR LAME - SCHARHÖHE (cm)		60	60	60	68	70	71	72	72	73			
SBALZO - PROTRUSION - SAILLIE - ÜBERSTAND (cm)		75	75	75	65	65	65	65	65	65			
PESO - WEIGHT - POIDS - GEWICHT (kg)		110	130	150	150	180	205	240	270	320			
SETTORI - SECTORS - SECTEURS - SEKTOREN		1	1	1	1	1	1	1	1	1	1	2	

SERIE LSN

LAMA SGOMBRANEVE - SCHNEEPFLUGSCHILD LAME À NEIGE - SNOW DOZER BLADE

CARATTERISTICHE

Lama sgombraneve Mod. LSN per trattori reversibili o con sollevatore anteriore, con attacco a tre punti, con larghezze comprese da 125 a 250 cm. ad orientamento idraulico, molle antiurto, coltello acciaio oppure gomma per ciottolati o autobloccanti. **

SPECIFICATIONS

Snow dozer blade Mod. LSN for reversible tractors or for tractors with front lift, with three-point hitch, width sizes from 125 to 250 cm, with hydraulic positioning and dampening springs. The blade can be made of steel or rubber for cobblestones or self-locking paved surfaces. **

CARATÉRISTIQUES

Lame à neige Mod. LSN pour tracteurs réversibles ou pour tracteurs avec relevage frontal, avec attelage 3 points, largeurs comprises entre 125 et 250 cm, à orientation hydraulique, avec ressorts antichocs. Le couteau peut être en acier ou en caoutchouc pour sol en galets ou dalles autobloquantes. **

EIGENSCHAFTEN

Schneepflugschild Mod. LSN für Traktoren mit Rückfahreinrichtung oder für Traktoren mit Frontheber, mit Dreipunkt, Breiten von 125 bis 250 cm, hydraulisch verstellbar, mit Schlagschutzfedern. Messer aus Stahl oder Gummi erhältlich für Steinpflaster oder Verbundsteine. **

** Per eventuali richieste contattare la ditta produttrice. - La Ditta si riserva il diritto di modificare le specifiche del prodotto senza preavviso.

** Please contact the manufacturer for any request. - Specifications and design are subject to change without notice.

** Pour tous renseignements contactez le constructeur. - La Société a le droit de modifier les caractéristiques du produit sans préavis.

** Für alle Anfragen wenden Sie sich bitte an den Hersteller. - Änderungen der technischen Daten vorbehalten.



design 314.it

MV **MENEGON**
MACCHINE AGRICOLE
 BOSCHIVE E GIARDINAGGIO

Via Le Marze, 1 - 31010 ASOLO TV - Italia
 tel. 0423 952314 - www.mvmenegon.it
 info@mvmenegon.it - info@mvmenegon.com

Bonatti
caricatori s.r.l.

Via Provinciale Ovest, 36 - 46020 PEGOGNAGA (MANTOVA) - ITALY
 Tel. +39 0376.558089 - Fax +39 0376.559890
www.bonatticaricatori.it - info@bonatticaricatori.it